

Оборудование локальной сети (Лекция)

ПЛАН ЛЕКЦИИ

- Кабельная система
- Сетевые адаптеры
- Повторители и концентраторы
- Мосты и коммутаторы
- Маршрутизаторы

Вычислительные сети включают основные типы коммуникационного оборудования, применяемого сегодня для образования локальных сетей и соединения их через глобальные связи друг с другом. Для построения локальных связей между компьютерами используются различные виды кабельных систем, сетевые адаптеры, концентраторы-повторители, мосты, коммутаторы и маршрутизаторы. Для подключения локальных сетей к глобальным связям используются специальные выходы (WAN-порты) мостов и маршрутизаторов, а также аппаратура передачи данных по длинным линиям – модемы (при работе по аналоговым линиям) или же устройства подключения к цифровым каналам (ТА – терминальные адаптеры сетей ISDN, устройства обслуживания цифровых выделенных каналов типа CSU/DSU и т.п.).



Рис. Типовая сеть

Кабельная система

Для построения локальных связей в вычислительных сетях в настоящее время используются различные виды кабелей – коаксиальный кабель, кабель на основе экранированной и неэкранированной витой пары и оптоволоконный кабель. Наиболее популярным видом среды передачи данных на небольшие расстояния (до 100 м) становится *неэкранированная витая пара*, которая включена практически во все

современные стандарты и технологии локальных сетей и обеспечивает пропускную способность до 100 Мб/с (на кабелях категории 5). *Оптоволоконный кабель* широко применяется как для построения локальных связей, так и для образования магистралей глобальных сетей. Оптоволоконный кабель может обеспечить очень высокую пропускную способность канала (до нескольких Гб/с) и передачу на значительные расстояния (до нескольких десятков километров без промежуточного усиления сигнала).

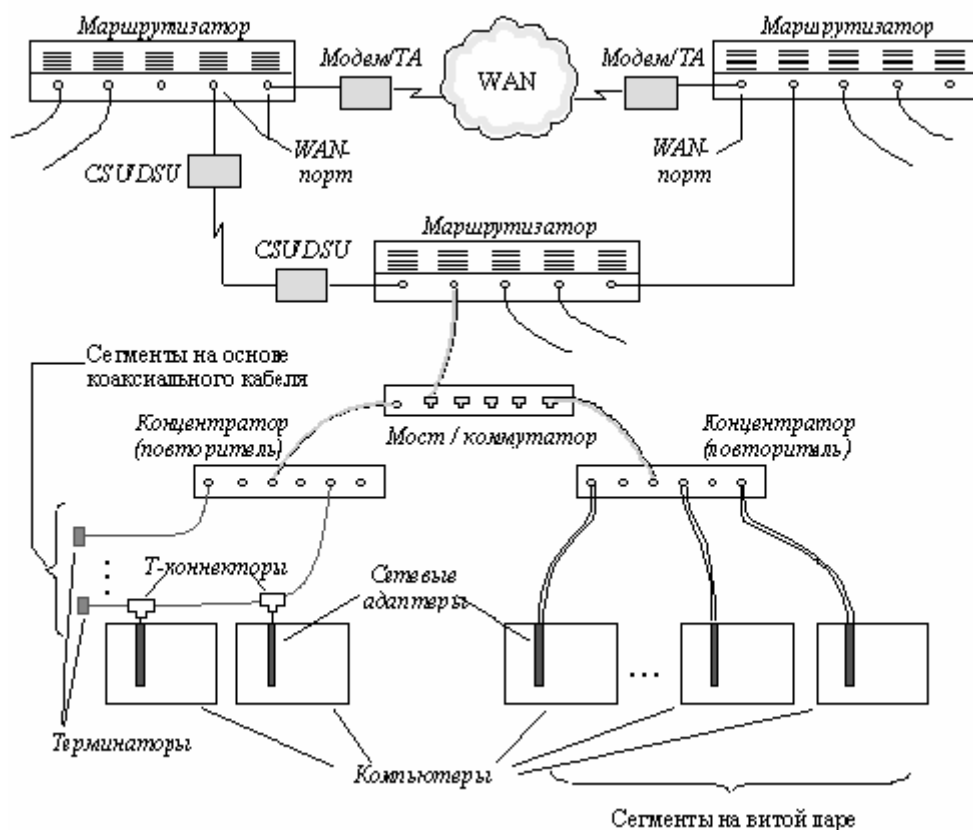
В качестве среды передачи данных в вычислительных сетях используются также электромагнитные волны различных частот – КВ, УКВ, СВЧ. Однако, пока в локальных сетях радиосвязь используется только в тех случаях, когда оказывается невозможной прокладка кабеля, например, в зданиях, являющихся памятниками архитектуры. Это объясняется прежде всего недостаточной надежностью сетевых технологий, построенных на использовании электромагнитного излучения. Для построения глобальных каналов этот вид среды передачи данных используется шире – на нем построены спутниковые каналы связи и наземные радиорелейные каналы, работающие в зонах прямой видимости в СВЧ-диапазонах.

Сетевые адаптеры

Сетевой адаптер (Network Interface Card, NIC) – это периферийное устройство компьютера, непосредственно взаимодействующее со средой передачи данных, которая прямо или через другое коммуникационное оборудование связывает его с другими компьютерами. Это устройство решает задачи надежного обмена двоичными данными, представленными соответствующими электромагнитными сигналами, по внешним линиям связи. Как и любой контроллер компьютера, сетевой адаптер работает под управлением драйвера операционной системы, и распределение функций между сетевым адаптером и драйвером может изменяться от реализации к реализации.

В первых локальных сетях сетевой адаптер с сегментом коаксиального кабеля представлял собой весь спектр коммуникационного оборудования, с помощью которого организовывалось взаимодействие компьютеров. Сетевой адаптер компьютера-отправителя непосредственно по кабелю взаимодействовал с сетевым адаптером компьютера-получателя. В большинстве современных стандартов для локальных сетей предполагается, что между сетевыми адаптерами взаимодействующих компьютеров устанавливается специальное коммуникационное устройство (концентратор, мост, коммутатор или маршрутизатор), которое берет на себя некоторые функции по управлению потоком данных.

Сетевые адаптеры различаются по типу и разрядности используемой в компьютере внутренней шины данных – ISA, EISA, PCI, MCA.

Сетевые адаптеры различаются также по типу принятой в сети сетевой технологии – Ethernet, Token Ring, FDDI и т.п. Как правило, конкретная модель сетевого адаптера работает по определенной сетевой технологии (например, Ethernet). В связи с тем, что для каждой технологии сейчас имеется возможность использования различных сред передачи данных (тот же Ethernet поддерживает коаксиальный кабель, неэкранированную витую пару и оптоволоконный кабель), сетевой адаптер может поддерживать как одну, так и одновременно несколько сред. В случае, когда сетевой адаптер поддерживает только одну среду передачи данных, а необходимо использовать другую, применяются трансиверы и конверторы.

Трансивер (приемопередатчик, transmitter+receiver) – это часть сетевого адаптера, его оконечное устройство, выходящее на кабель. В первом стандарте Ethernet, работающем на толстом коаксиале, трансивер располагался непосредственно на кабеле и связывался с остальной частью адаптера,

располагавшейся внутри компьютера, с помощью интерфейса AUI (attachment unit interface). В других вариантах Ethernet'a оказалось удобным выпускать сетевые адаптеры (да и другие коммуникационные устройства) с портом AUI, к которому можно присоединить трансивер для требуемой среды.

Вместо подбора подходящего трансивера можно использовать конвертор, который может согласовать выход приемопередатчика, предназначенного для одной среды, с другой средой передачи данных (например, выход на витую пару преобразуется в выход на коаксиальный кабель).

Повторители и концентраторы

Для построения простейшей односегментной сети достаточно иметь сетевые адаптеры и кабель подходящего типа. Но даже в этом простом случае часто используются дополнительные устройства – повторители сигналов, позволяющие преодолеть ограничения на максимальную длину кабельного сегмента.

Основная функция *повторителя* (repeater), как это следует из его названия – повторение сигналов, поступающих на один из его портов, на всех остальных портах (Ethernet) или на следующем в логическом кольце порте (Token Ring, FDDI) синхронно с сигналами-оригиналами. Повторитель улучшает электрические характеристики сигналов и их синхронность, и за счет этого появляется возможность увеличивать общую длину кабеля между самыми удаленными в сети станциями.

Многопортовый повторитель часто называют *концентратором* (hub, concentrator), что отражает тот факт, что данное устройство реализует не только функцию повторения сигналов, но и концентрирует в одном центральном устройстве функции объединения компьютеров в сеть. Практически во всех современных сетевых стандартах концентратор является необходимым элементом сети, соединяющим отдельные компьютеры в сеть.

Появление устройств, централизующих соединения между отдельными сетевыми устройствами, потенциально позволяет улучшить управляемость сети и ее эксплуатационные характеристики (модифицируемость, ремонтпригодность и т.п.). С этой целью разработчики концентраторов часто встраивают в свои устройства, кроме основной функции повторителя, ряд вспомогательных функций, весьма полезных для улучшения качества сети.

Мосты и коммутаторы

Несмотря на появление новых дополнительных возможностей основной функцией концентраторов остается передача пакетов по общей разделяемой среде. Коллективное использование многими компьютерами общей кабельной системы в режиме разделения времени приводит к существенному снижению производительности сети при интенсивном трафике. Общая среда перестает справляться с потоком передаваемых кадров, и в сети возникает очередь компьютеров, ожидающих доступа. Это явление характерно для всех технологий, использующих разделяемые среды передачи данных, независимо от используемых алгоритмов доступа (хотя наиболее страдают от перегрузок трафика сети Ethernet с методом случайного доступа к среде).

Поэтому сети, построенные на основе концентраторов, не могут расширяться в требуемых пределах – при определенном количестве компьютеров в сети или при появлении новых приложений всегда происходит насыщение передающей среды, и задержки в ее работе становятся недопустимыми. Эта проблема может быть решена путем логической структуризации сети с помощью мостов, коммутаторов и маршрутизаторов.

Мост (bridge), а также его быстродействующий функциональный аналог – *коммутатор* (switching hub), делит общую среду передачи данных на логические

сегменты. Логический сегмент образуется путем объединения нескольких физических сегментов (отрезков кабеля) с помощью одного или нескольких концентраторов. Каждый логический сегмент подключается к отдельному порту моста/коммутатора. При поступлении кадра на какой-либо из портов мост/коммутатор повторяет этот кадр, но не на всех портах, как это делает концентратор, а только на том порту, к которому подключен сегмент, содержащий компьютер-адресат.

Разница между мостом и коммутатором состоит в том, что мост в каждый момент времени может осуществлять передачу кадров только между одной парой портов, а коммутатор одновременно поддерживает потоки данных между всеми своими портами. Другими словами, мост передает кадры последовательно, а коммутатор параллельно.

Мосты используются только для связи локальных сетей с глобальными, то есть как средства удаленного доступа, поскольку в этом случае необходимость в параллельной передаче между несколькими парами портов просто не возникает.

Маршрутизаторы

Маршрутизатор (router) позволяет организовывать в сети избыточные связи, образующие петли. Он справляется с этой задачей за счет того, что принимает решение о передаче пакетов на основании более полной информации о графе связей в сети, чем мост или коммутатор. Маршрутизатор имеет в своем распоряжении базу топологической информации, которая говорит ему, например, о том, между какими подсетями общей сети имеются связи и в каком состоянии (работоспособном или нет) они находятся. Имея такую карту сети, маршрутизатор может выбрать один из нескольких возможных маршрутов доставки пакета адресату. В данном случае под маршрутом понимают последовательность прохождения пакетом маршрутизаторов. Например, на рисунке для связи станций L2 сети LAN1 и L1 сети LAN6 имеется два маршрута: M1-M5-M7 и M1-M6-M7.



Рис. Сеть с маршрутизаторами:

M1, M2, ... , M7 – маршрутизаторы; LAN1, LAN2, LAN3, WAN4, WAN5, LAN6 – уникальные номера сетей в едином формате; L1, L2, ... – локальные номера узлов (дублируются, разный формат)

В отличие от моста/коммутатора, который не знает, как связаны сегменты друг с другом за пределами его портов, маршрутизатор видит всю картину связей подсетей друг с другом, поэтому он может выбрать правильный маршрут и при наличии

нескольких альтернативных маршрутов. Решение о выборе того или иного маршрута принимается каждым маршрутизатором, через который проходит сообщение.

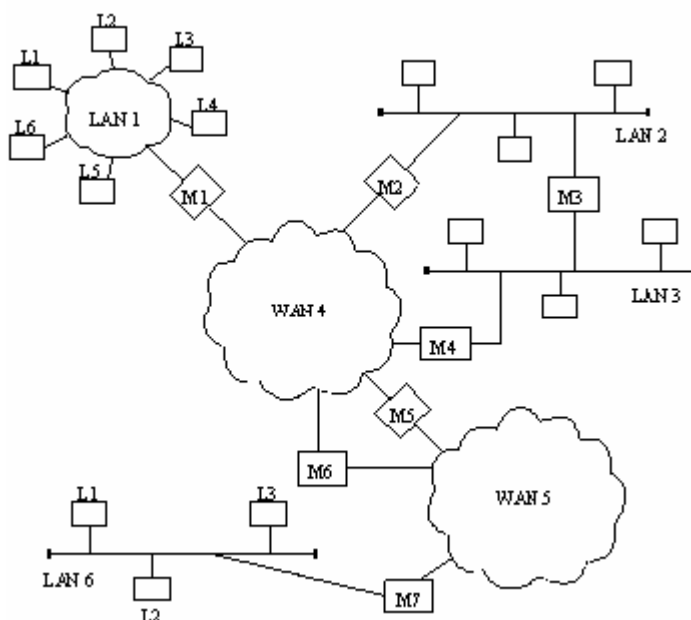
Для того, чтобы составить карту связей в сети, маршрутизаторы обмениваются специальными служебными сообщениями, в которых содержится информация о тех связях между подсетями, о которых они знают (эти подсети подключены к ним непосредственно или же они узнали эту информацию от других маршрутизаторов).
